

EMPILHADOR ELÉTRICO PARA PEDESTRE

Altura de elevação: 2000-4000 mm / Capacidade de carga: 1200/1500 kg



**Velocidade variável
Ao controle**



Inteligente e Eficiente



Robusto e durável



Fácil e confortável

Fácil, seguro e eficiente

Característico

- Controlo de velocidade proporcional para elevação e descida, rápido ou lento, conforme desejar; Fácil, seguro e eficiente
- Alta eficiência, velocidades de elevação e descida rápidas
- Tamanho compacto em ambientes de armazém estreitos com empilhamento de paletes eficiente e fácil
- Inteligente e eficiente
- Resistente, robusto e durável

Opção

- Bateria de lítio



24V 60/100Ah

- Controle Inteligente



- Botão de elevação
- Botão de abaixamento
- Botão de definição de velocidade máxima
- Botão de buzina
- Ligar/Desligar (para controlo inteligente)

WS15H

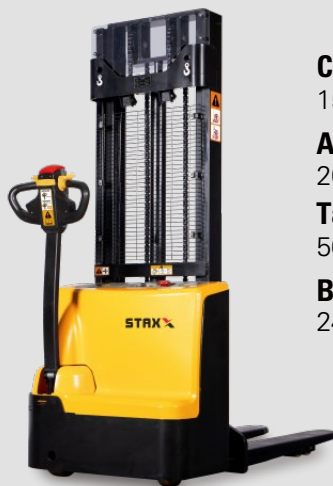

Capacidade:
1500kg

Altura de elevação:
2000-4000mm

Tamanho do garfo:
560/680 x 1150mm

Bateria:
24V 71Ah/89Ah (C5)

Work **Faster**
Less time waiting
for Lift & Lower



WS12H



Capacidade:
1200kg

Altura de elevação:
2000-3500mm

Tamanho do garfo:
560/680 x 1150mm

Bateria:
24V 71Ah/89Ah (C5)

WS12H-FL



Mastro de 2 estágios
ELEVAÇÃO GRATUITA

Capacidade:
1200kg

Altura de elevação:
2500-3500mm

Altura de elevação livre:
1300-1800mm

Tamanho do garfo:
560/680 x 1150mm

Bateria:
24V 71Ah/89Ah (C5)

Altura de elevação (milímetros)	2500	3000	3300	3500
Elevador gratuito (milímetros)	1300	1550	1700	1800

WSS15H



Capacidade:
1500kg

Altura de elevação:
2000-3500mm

Tamanho do garfo:
40x100x1070
(1150/1200/1220)

Bateria:
24V 71Ah/89Ah (C5)

ID(mm)	970	1110	1250
OD(mm)	1150	1290	1430

Controle de velocidade variável ativado

Elevação e descida

Confortável e eficiente graças ao sistema inteligente de controle e manuseio patenteado pela STAXX, ideal para substituir empilhadores manuais e semielétricos, para uso leve em ambientes de armazém estreitos com empilhamento de paletes fácil e eficiente.

O abaixamento proporcional traz alta eficiência para posicionamento exato do palete e controle mais preciso quando comparado à velocidade fixa normal de elevação e abaixamento.

Controle de velocidade variável por botão de controle proporcional, mantém a elevação e abaixamento suave, estável, seguro e com economia de energia.



Controle Preciso

Abaixando
velocidade
+30%

Manobrabilidade
+300%

Energia
consumo
-15%

■ Elevação e descida proporcionais

O controle de velocidade variável garante que o empilhador suba e desça suavemente, minimizando o choque mecânico e a vibração, garantindo que cargas frágeis sejam colocadas suavemente nas estantes ou no chão e reduzindo o impacto do ruído e da vibração nos operadores.

■ Reduzindo o buffer

A descida automática da velocidade de descida com amortecimento suave quando a altura do garfo é abaixada para cerca de 10 cm do solo, protege efetivamente a segurança da carga, baixo ruído e pequena vibração.

■ Alta eficiência

O controle de velocidade variável traz uma resposta precisa para ajustar a velocidade de elevação e abaixamento de acordo com a situação real, o operador pode facilmente concluir a tarefa e melhorar a eficiência de trabalho.

■ Economia de energia

Em comparação com a tradicional velocidade fixa de elevação e descida, a velocidade variável pode ser ajustada de acordo com a carga e a altura do operador, reduzindo o desperdício de energia e melhorando a taxa de utilização de energia.

■ Vida útil mais longa

O controle de velocidade variável pode reduzir o impacto mecânico e o atrito durante a elevação e abaixamento, reduzir o desgaste do chassi, mastro e rolamentos e permitir uma vida útil mais longa.

Inteligente e Eficiente

A alavanca do leme inteligente multifuncional patenteada pela Staxx tem um design exclusivo para diagnóstico rápido de falhas, permitindo um serviço mais fácil, menor tempo de serviço e custos de mão de obra reduzidos.



Alça de leme inteligente multifuncional



Manutenção fácil

Tecnologia de comunicação serial

Comunicação de chicote elétrico único da alavanca do leme ao sistema controlador.

Simples, durável e estável.

- ✓ Baixo custo de serviço pós-venda
- ✓ Diagnóstico de falhas rápido e fácil
- ✓ Todos podem ser especialistas

UART

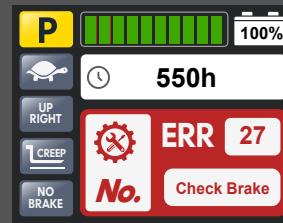
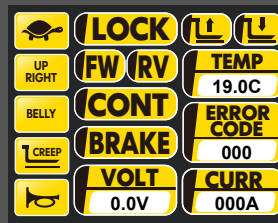

O status da operação e o diagnóstico de falhas são integrados ao display da alavanca do leme para facilitar a solução de problemas.

Conversão de modo simples

Velocidade da Tartaruga — 01



Permita que o operador escolha diferentes modos de velocidade com base em sua experiência e no ambiente de trabalho específico.

Unidade Vertical — 02

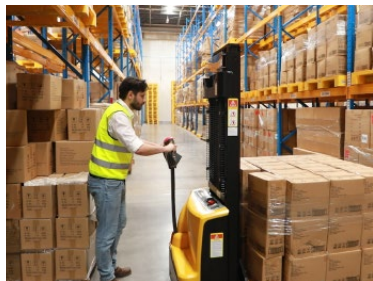

Facilmente manobrável com a alça na posição vertical pressionando o botão de velocidade da tartaruga.

Modo de Engenharia (Liberação do freio) — 03



Quando o caminhão estiver abaixado, solte o freio para mover a unidade manualmente.

Robusto e durável

Devido ao design de estrutura e mastro de alta resistência e aos materiais sólidos utilizados, a deformação da estrutura, do mastro e dos garfos é pequena.



Vida útil mais longa

Mastro: Canal de aço padrão C+H
Estrutura: Espessura da placa de aço de 5 mm
Placa inferior da estrutura: placa de aço integrada de 30 mm

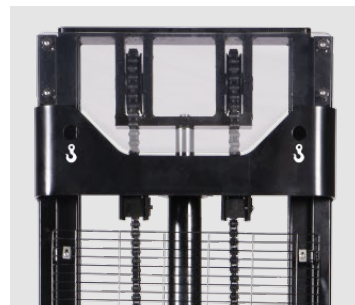

Design de corrente dupla

Comparado com o design de cadeia única, possui maior resistência, é mais seguro e mais estável.

Pequena deformação de garfos e mastros, estável e durável

Mais estável ao levantar e abaixar cargas.

Proteção de cobertura total no mastro

Padrão equipado com válvula à prova de explosão de cilindro

Pode prevenir acidentes como descidas descontroladas causadas por ruptura inesperada de tubulações de óleo, garantindo descida estável da carga e segurança pessoal, além de prevenir danos ao equipamento.

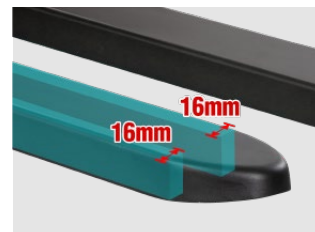

Garfos de alta resistência

Chapa de 16 mm em ambos os lados do garfo. Elevada resistência e pequena deformação mesmo sob cargas pesadas.

A bateria é fixada na parte inferior do quadro

Estabilidade melhorada.

Proteção de baixa tensão da bateria

Evite efetivamente a descarga excessiva da bateria, garantindo uma vida útil mais longa da bateria.

Operação segura

Interruptor reverso de emergência

Em caso de emergência, protege o operador e o pessoal circundante contra danos.

Limite de velocidade de viagem de segurança

Quando o garfo é elevado acima de 500 mm, a velocidade de condução reduz automaticamente para 2 km/h para garantir a segurança de operar em uma posição elevada em caso de qualquer operação incorreta.



Carregador embutido

Plugue de carregamento oculto, alta segurança, todo o veículo é desligado durante o carregamento, reduzindo os riscos de segurança.

Alta estabilidade lateral e longitudinal

Maior distância entre eixos e maior distância entre eixos.

Roda de equilíbrio ajustável

Estabilidade e manobrabilidade melhoradas, adequadas para diferentes cenários de trabalho.

A baixa distância ao solo de 30 mm ajuda a reduzir o risco de lesões nos pés



Fácil e confortável

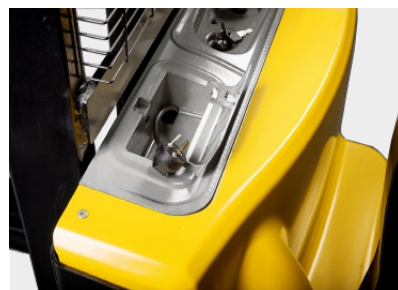

- **Sem esforço, fácil de operar**

O timão mais longo e montado em baixo reduz a força de direção necessária.

- **Altura estática do mastro baixa**

Fácil de operar em contêineres e elevadores com altura de elevação inferior a 3,3m.

- **O ângulo de direção foi projetado para estar acima de 180 graus**

Raio de giro pequeno.

- **Excelente manobrabilidade**

Operação precisa e manobrável, alta segurança e eficiência.

- **Projeto razoável da distância excêntrica da roda de balanceamento.**

Comutação de direção flexível

- **Fácil de recarregar**

Carregador integrado e uma caixa de armazenamento de cabo de carregamento externo para carregamento conveniente.

- **Maior tempo de operação**

Bateria padrão de chumbo-ácido sem manutenção de 24V/71Ah, com opção de bateria livre de manutenção de maior capacidade ou bateria de lítio.



- **Ajuste das pernas de apoio e dos garfos**

O design ajustável das pernas de apoio acomoda diferentes tamanhos de paletes e melhora a estabilidade. O design de silhueta baixa permite uma viga inferior mais baixa, maximizando o espaço de armazenamento na instalação.

As pernas de apoio são fixadas com três parafusos de cada lado, fora da caixa do camião,

permitindo um fácil ajuste para atingir larguras de 1150 mm, 1290 mm e 1430 mm.

Os garfos forjados com larguras ajustáveis de 200 mm a 800 mm garantem durabilidade e versatilidade. O camião inclui um encosto de carga padrão (LBR) para maior segurança durante o manuseamento de materiais.



Configuração opcional

- Controle inteligente

Único no mercado e muito adequado para operações de triagem em camiões.

Com um dispositivo de controlo remoto dedicado, o operador pode controlar os garfos para os elevar à altura de trabalho apropriada e realizar operações de classificação, evitando assim a necessidade de utilizar os botões de pega e baixar-se para apanhar a mercadoria, melhorando a eficiência operacional e o conforto.



- Botão de elevação
- Botão de definição de velocidade máxima
- Botão de abaixamento
- Botão de buzina
- Ligado/Desligado (para um controlo inteligente)



Com o dispositivo de controlo remoto, pode facilmente definir a velocidade adequada para o trabalho, do nível 1 ao nível 5.

Estas transições de velocidade permitem mover o camião com uma operação controlada e com facilidade.

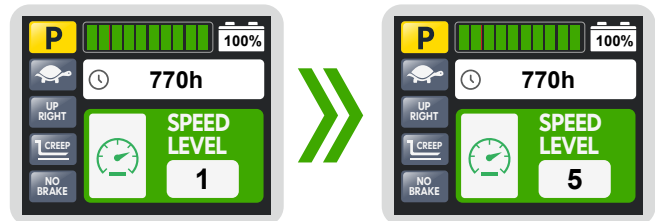

- Campanha de marcha-atrás

- 24V 60Ah(100Ah) LiFePO₄ Bateria de lítio

- Carregadores 24V/30A
Carregador de bateria de lítio
Tempo de carregamento: 2~4 horas



Dimensões

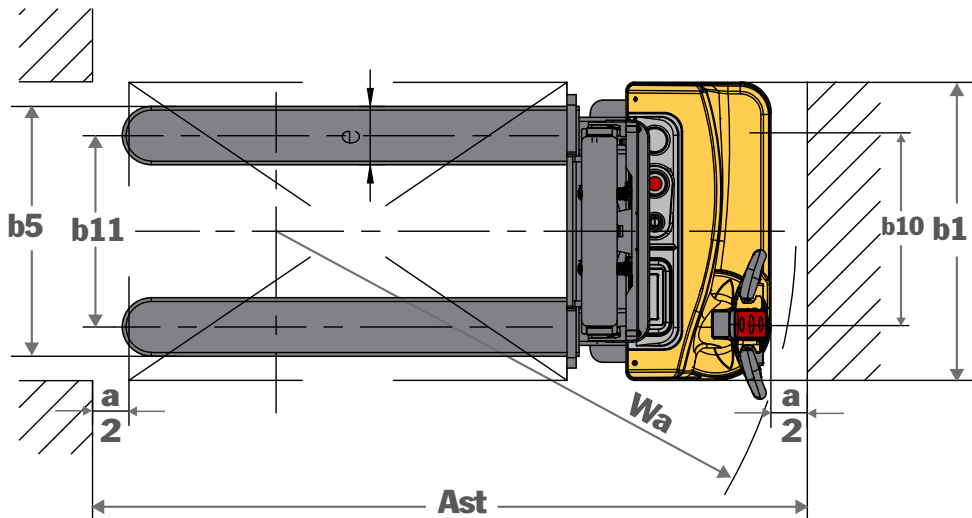
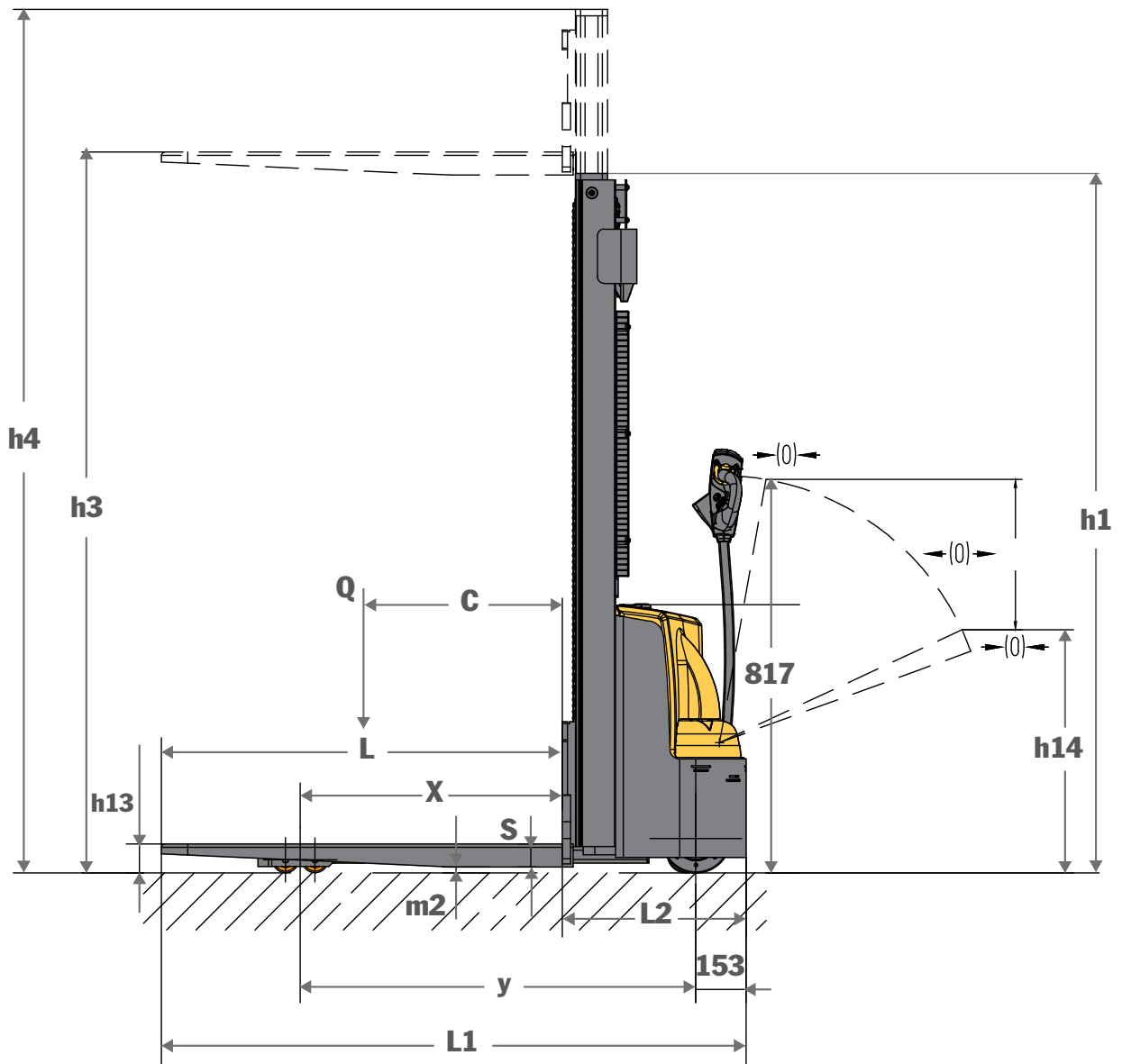

Especificações

MODEL		WS15H							WS12H					WS12H-FL					
DISTINGUISHING MARKS																			
1.3	Drive	Battery							Battery					Battery					
1.4	Operator type	Pedestrian							Pedestrian					Pedestrian					
1.5	Load capacity/rated load	Q	kg	1500							1200					1200			
1.6	Load centre distance	c	mm	600							600					600			
1.8	Load distance, centre of drive axle to fork	x	mm	800							800					800			
1.9	Wheelbase	y	mm	1210							1210					1210			
WEIGHT																			
2.1	Service weight (without battery)		kg	509	529	556	565	575	612	508	528	555	564	574	535	549	563	577	
2.2	Service weight (with 71Ah battery)		kg	557	577	604	613	623	660	554	575	601	610	620	582	596	610	624	
2.3	Service weight (with 89Ah battery)		kg	562	682	609	618	628	665	560	580	606	616	626	587	601	615	629	
2.4	Axle loading, laden front/rear		kg	618/1441							527/1231					535/1247			
2.5	Axle loading, unladen front/rear		kg	419/140							418/140					437/145			
TYRES/ CHASSIS																			
3.1	Wheels	Polyurethane							Polyurethane					Polyurethane					
3.2	Wheel size, front	Ø x width	mm	Ø210x70							Ø210x70					Ø210x70			
3.3	Wheel size, rear	Ø x width	mm	Ø80X70							Ø80X70					Ø80X70			
3.4	Additional wheels (dimensions)	Ø x width	mm	Ø115X55							Ø115X55					Ø115X55			
3.5	Wheels, number front/rear (x = driven wheels)	1x + 1 / 4							1x + 1 / 4					1x + 1 / 4					
3.6	Tread, front	b10	mm	550							550					555			
3.7	Tread, rear(560/680 fork width)	b11	mm	390/525							390/525					400/520			
DIMENSIONS																			
4.2	Lowered mast height	h1	mm	1480	1730	1980	2130	2230	2550	1480	1730	1980	2130	2230	1710	1960	2110	2210	
4.3	Free lift height	h2	mm	/							/					1300 1550 1700 1800			
4.4	Lifting height	h3	mm	2000	2500	3000	3300	3500	4000	2000	2500	3000	3300	3500	2500	3000	3300	3500	
4.5	Extended mast height	h4	mm	2435	2935	3435	3735	3935	4370	2435	2935	3435	3735	3935	2917	3417	3717	3917	
4.9	Height of tiller in driving position, min./max.	h14	mm	910/1270							910/1270					910/1270			
4.15	Height, lowered	h13	mm	85±2							85±2					85±2			
4.19	Overall length(1150/1220 fork length)	l1	mm	1730/1800							1730/1800					1730/1800			
4.20	Length to face of forks	l2	mm	580							580					580			
4.21	Overall width	b1	mm	820							820					820			
4.22	Fork dimensions	s/e/l	mm	70X160X1150(1220)							70X160X1150(1220)					70X160X1150(1220)			
4.25	Width over forks	b5	b5(mm)	560/680							560/680					560/680			
4.32	Ground clearance, centre of wheelbase	m2	m2(mm)	30							30					30			
4.34.1	Aisle width for pallets 1000 x 1200 crossways	Ast	Ast(mm)	2268							2268					2268			
4.34.2	Aisle width for pallets 800 x 1200 lengthways	Ast	Ast(mm)	2194							2194					2194			
4.35	Turning radius	Wa	Wa(mm)	1425							1425					1425			
PERFORMANCE DATA																			
5.1	Travel speed, with/without load		km/h	4/4.5							4/4.5					4/4.5			
5.2	Lift speed, without load		mm/s	0-190							0-230					0-220/Free lift, 0-208/After free lift			
	Lift speed, with load		mm/s	0-102							0-123					0-125			
5.3	Lowering speed, without load		mm/s	20-200							26-278					26-145/Free lift, 26-245/Before free lift			
	Lowering speed, with load		mm/s	30-135							28-164					28-165			
5.8	Max. gradeability, with/without load		%	5/10							5/10					5/10			
5.10	Service brake			Electromagnetic							Electromagnetic					Electromagnetic			
ELECTRIC-ENGINE																			
6.1	Drive motor rating S2 60 min		kW	0.75							0.75					0.75			
6.2	Lift motor rating at S3 15%		kW	2.5							2.5					2.5			
6.4	Battery voltage/nominal capacity (K5)		V/Ah	● 12/71 x 2 ○ (12/89) x 2							● 12/71 x 2 ○ (12/89) x 2					● 12/71 x 2 ○ (12/89) x 2			
6.5	Battery weight +/- 5%		kg	● 23.2 x 2(71Ah)/ ○ 25.8 x 2(89Ah)							● 23.2 x 2(71Ah)/ ○ 25.8 x 2(89Ah)					● 23.2 x 2(71Ah)/ ○ 25.8 x 2(89Ah)			
6.6	Energy consumption according to EN 16796		kWh	0.42							0.42					0.42			
ADDITION DATA																			
8.1	Type of drive control			DC seed control							DC seed control					DC seed control			
8.4	Sound level at the driver's ear according to EN 12053 Controller		dB(A)	<75							<75					<75			

Note: 1kgs=2.2lbs, 25.4mm=1inch
● standard ○ option

LOAD CHART

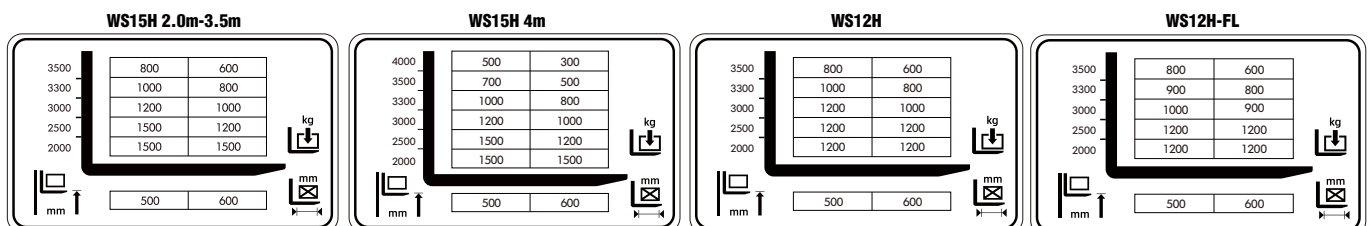

Dimensões

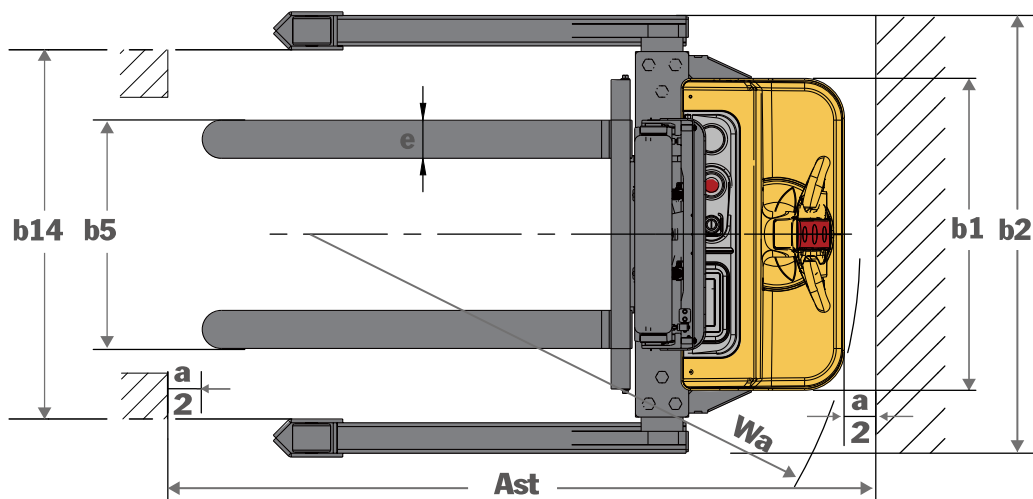
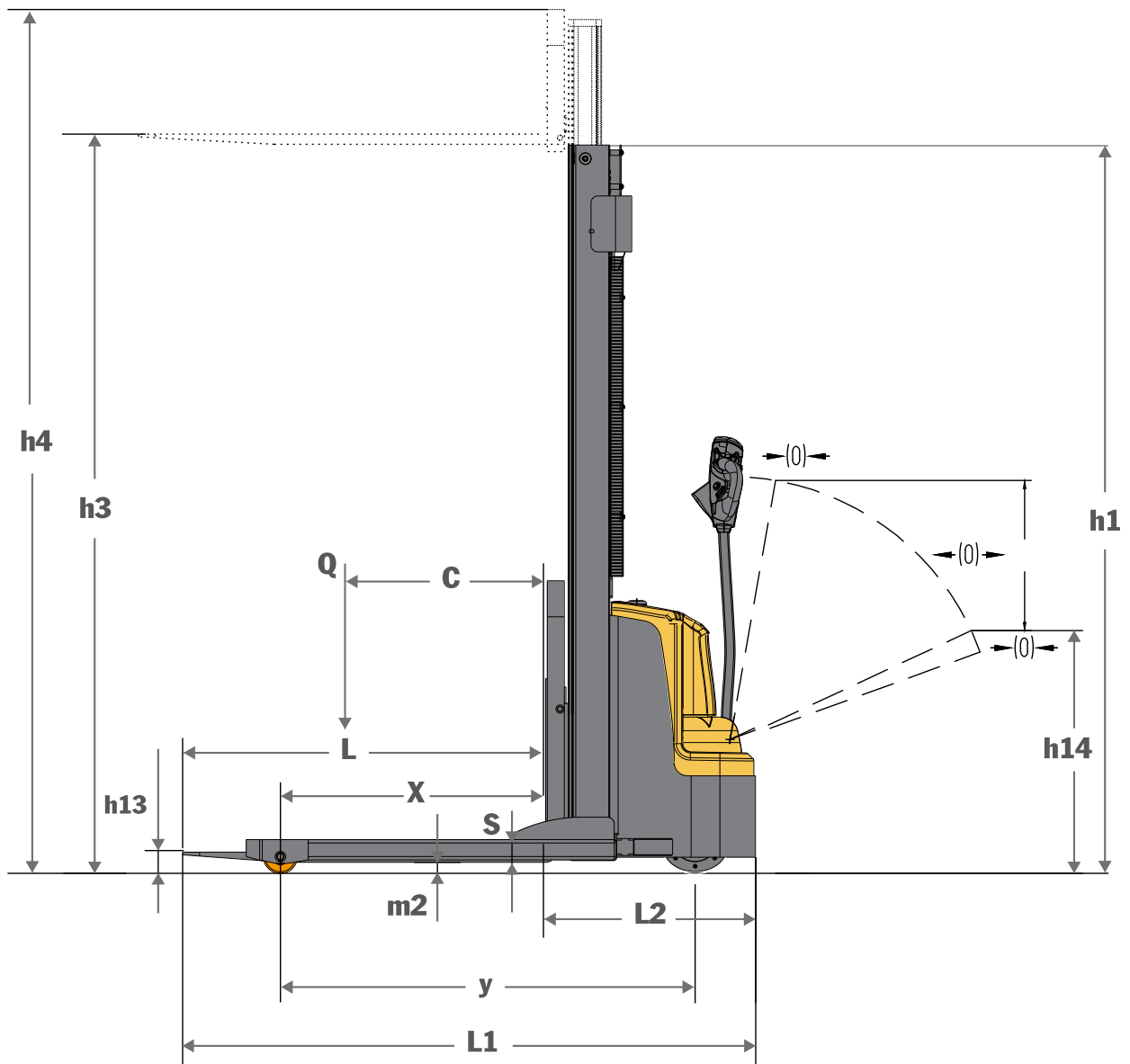

Especificações

MODEL		WSS15H						
DISTINGUISHING MARKS								
1.3	Drive	Battery						
1.4	Operator type	Pedestrian						
1.5	Load capacity/rated load	Q	kg	1500				
1.6	Load centre distance	c	mm	600				
1.8	Load distance, centre of drive axle to fork	x	mm	768				
1.9	Wheelbase	y	mm	1218				
WEIGHT								
2.1	Service weight (without battery)		kg	581.6	604.6	634.6	666.6	702.6
2.2	Service weight (with 71Ah battery)		kg	628	651	681	713	749
2.3	Service weight (with 89Ah battery)		kg	633.2	656.2	686.2	718.2	754.2
2.4	Axle loading, laden front/rear		kg	645/1506				
2.5	Axle loading, unladen front/rear		kg	488/163				
TYRES / CHASSIS								
3.1	Wheels	Polyurethane						
3.2	Wheel size, front	Ø x width	mm	Ø210 x 70				
3.3	Wheel size, rear	Ø x width	mm	φ100x64				
3.5	Wheels, number front/rear (x = driven wheels)	1x +0 /2						
3.7	Tread, rear		mm	1060/1200/1340				
DIMENSIONS								
4.2	Lowered mast height	h1	mm	1520	1770	2020	2170	2270
4.4	Lift height	h3	mm	2000	2500	3000	3300	3500
4.5	Extended mast height	h4	mm	2520	3020	3520	3820	4020
4.9	Height of tiller in driving position, min./max.	h14	mm	910/1290				
4.15	Height, lowered	h13	mm	60±2				
4.19	Overall length	l1	mm	1698				
4.20	Length to face of forks	l2	mm	628				
4.21.1	Overall width across chassis	b1	mm	820				
4.21.2	Overall width across all/Outer width straddle	b2	mm	1150/1290/1430				
4.21.5	Inner width straddle	b14	mm	970/1110/1250				
4.22	Fork dimensions	s/e/l	mm	40X100X1070(1150/1220)				
4.25	Width over forks	b5	b5(mm)	200-800				
4.32	Ground clearance, centre of wheelbase	m2	m2(mm)	40				
4.34.1	Aisle width for pallets 1000 × 1200 crossways	Ast	Ast(mm)	2290				
4.34.2	Aisle width for pallets 800 × 1200 lengthways	Ast	Ast(mm)	2217				
4.35	Turning radius	Wa	Wa(mm)	1455				
PERFORMANCE DATA								
5.1	Travel speed, with/without load		km/h	4/4.5				
5.2	Lift speed, without load		mm/s	0-185				
	Lift speed, with load		mm/s	0-101				
5.3	Lowering speed, without load		mm/s	21.7-208				
	Lowering speed, with load		mm/s	25.6-137				
5.8	Max. gradeability, with/without load		%	5/10				
5.10	Service brake	Electromagnetic						
ELECTRIC-ENGINE								
6.1	Drive motor rating S2 60 min		kW	0.75				
6.2	Lift motor rating at S3 15%		kW	2.5				
6.4	Battery voltage/nominal capacity K5		V/Ah	● 12/71 x 2 ○ (12/89) x 2				
6.5	Battery weight +/- 5%		kg	● 23.2 x 2(71Ah)/ ○ 25.8 x 2(89Ah)				
6.6	Energy consumption according to EN 16796		kWh	0.42				
ADDITION DATA								
8.1	Type of drive control	DC speed control						
8.4	Sound level at the driver's ear according to EN 12053		dB(A)	<75				
	Controller	STAXX P1201						

● standard ○ option

Note: 1kgs=2.2lbs, 25.4mm=1inch

MAST DIMENSIONS							
WSS15H		Duplex Mast					
h1	Lowered mast height	mm	1520	1770	2020	2170	2270
h3	Lift height	mm	2000	2500	3000	3300	3500
h4	Extended mast height	mm	2520	3020	3520	3820	4020

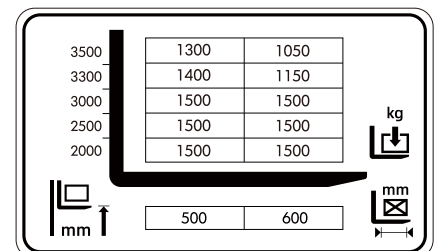

MAKE YOUR JOB EASIER!

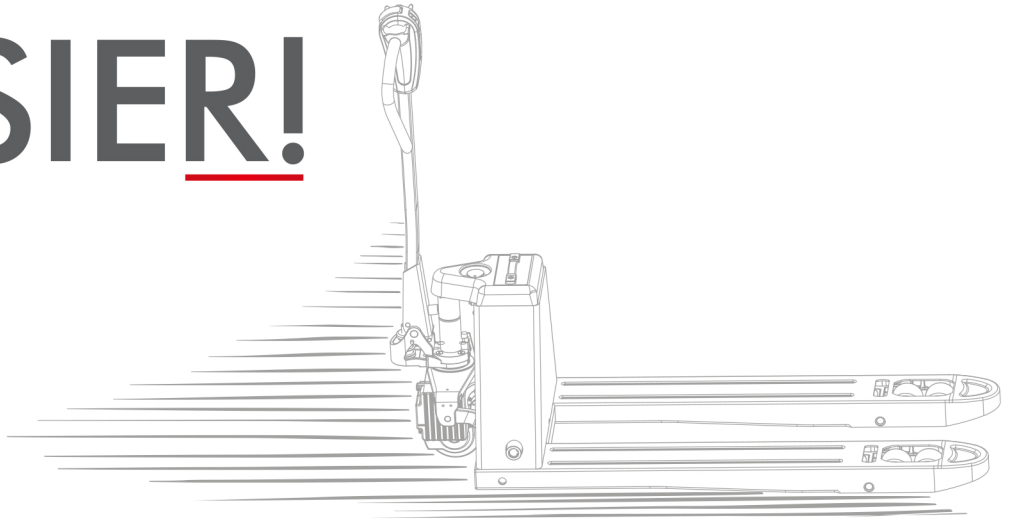

STAX

Palletwagen-Groothandel

Kasteeldreef 23

5151 RR Drunen

The Netherland

0416-375414

verkoop@palletwagen-groothandel.nl

www.palletwagen-groothandel.nl

KvK: 18132985

BTW nummer:

NL803449586B01

IBAN: NL27ABNA0504 485822

SWIFT/BIC: ABNANL2A